

**CMT**  
&T

Creative machinery & Tool Corp., Ltd

**JONWAI**

ВЫСОКОЕ КАЧЕСТВО  
И СОВРЕМЕННЫЕ ТЕХНОЛОГИИ



# JONWAI

**CMT**  
Creative machinery & Tool Corp., Ltd

ВЫСОКОЕ КАЧЕСТВО И СОВРЕМЕННЫЕ ТЕХНОЛОГИИ



## ПРЕИМУЩЕСТВА ООО «КРЕАТИВНЫЕ МАШИНЫ И ОСНАСТКА»

**ИНСТРУКТАЖ  
ПРИ ЗАПУСКЕ**

Полное  
информационное  
обеспечение  
на русском языке

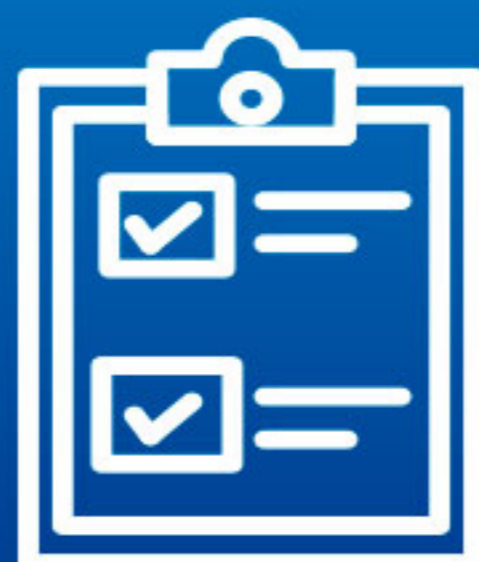
**СОВРЕМЕННОЕ  
КАЧЕСТВЕННОЕ  
ОБОРУДОВАНИЕ**

Использование  
комплектующих  
от ведущих  
европейских, японских  
и тайваньских  
производителей

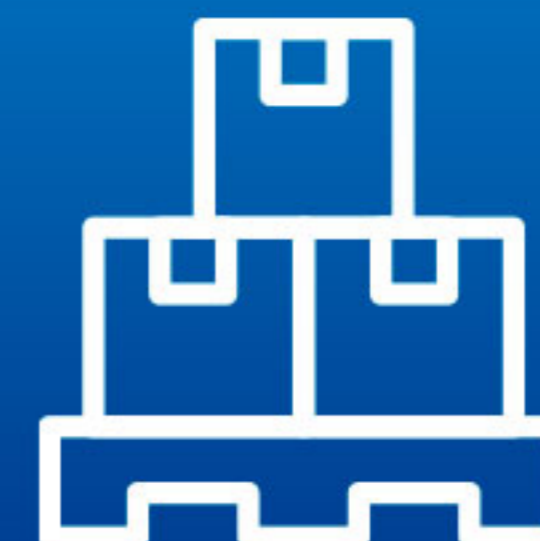
**ОПЫТ РАБОТЫ  
БОЛЕЕ 15 ЛЕТ**

Штат высоко-  
квалифицированных  
специалистов

**ОПЕРАТИВНОЕ  
СЕРВИСНОЕ  
ОБСЛУЖИВАНИЕ**

Выезд сервисного  
инженера  
в день обращения

**КОМПЛЕКСНЫЕ  
ПРОЕКТЫ**

Поставка полного  
перечня оборудования  
(ТПА, чиллеры,  
пресс-формы,  
периферийное  
оборудование)

**СКЛАД  
ЗАПАСНЫХ  
ЧАСТЕЙ**

Более  
200 наименований  
в г. Москва





**НАМ ДОВЕРЯЮТ:**

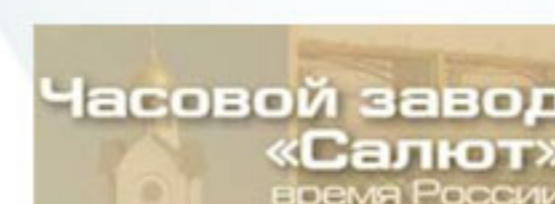

## ОСНОВНАЯ СЕРИЯ ТЕРМОПЛАСТАВТОМАТОВ ДЛЯ РЕШЕНИЯ БОЛЬШИНСТВА ЗАДАЧ



## SEW-серия

- Новая концепция универсальных ТПА
- Усилие смыкания от 130 до 530 тонн
- Увеличенные размеры плит
- Увеличенное расстояние между колонн

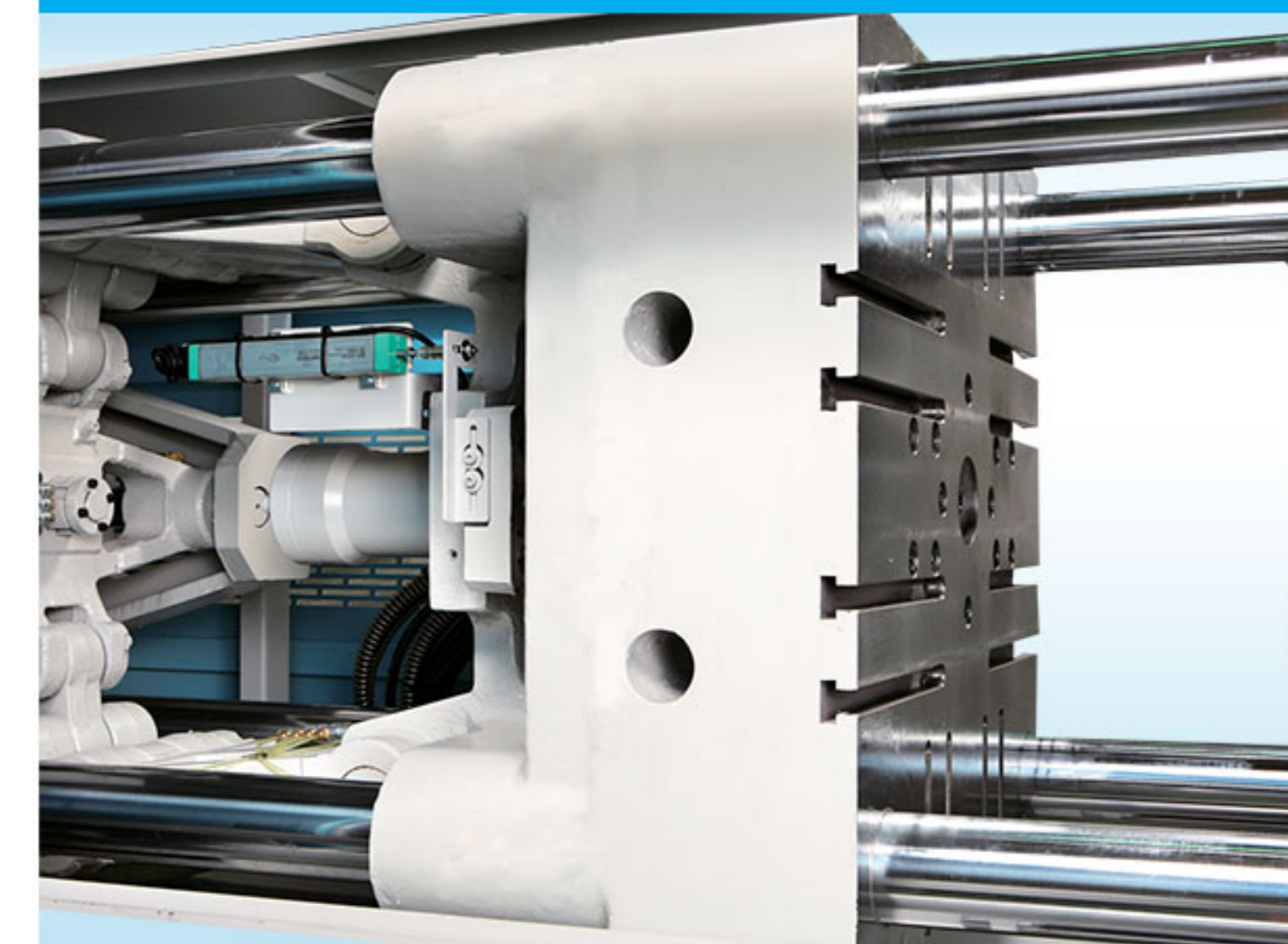

## ТЕРМОПЛАСТАВТОМАТЫ С УСИЛИЕМ СМЫКАНИЯ ОТ 60 ДО 100 ТОНН



### SE-серия

- Серия малогабаритных ТПА (до 100 тонн)
- Высокая точность и повторяемость
- Стабильная выдержка под давлением

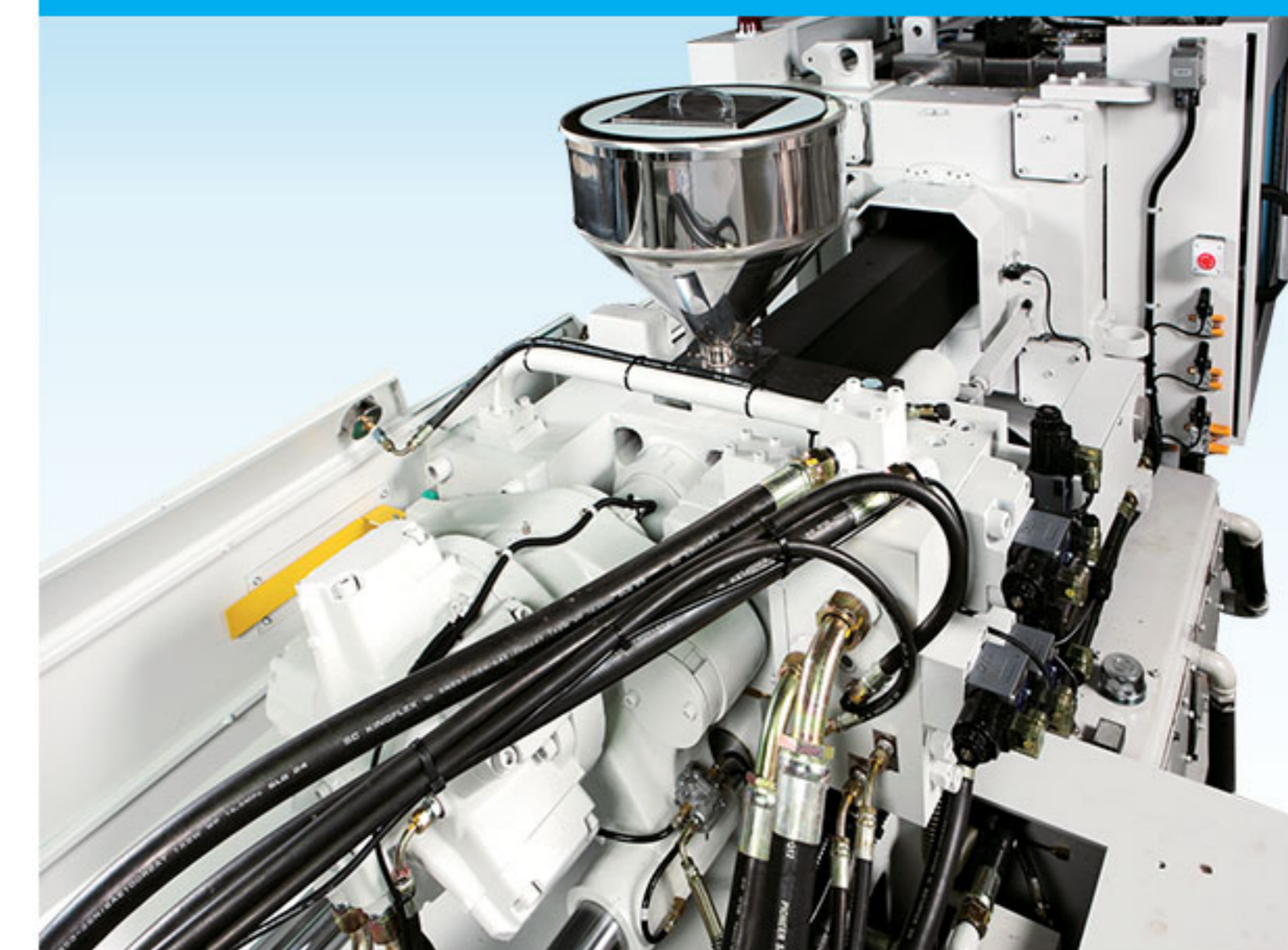

## ВЫСОКОСКОРОСТНЫЕ ТЕРМОПЛАСТАВТОМАТЫ С УСИЛИЕМ СМЫКАНИЯ ОТ 130 ДО 530 ТОНН



## SEWT-серия

- Высокая скорость впрыска
- Усилие смыкания от 130 до 530 тонн
- Высокая производительность
- Встроенный гидроаккумулятор
- Быстрый отклик гидравлической системы (50мс)

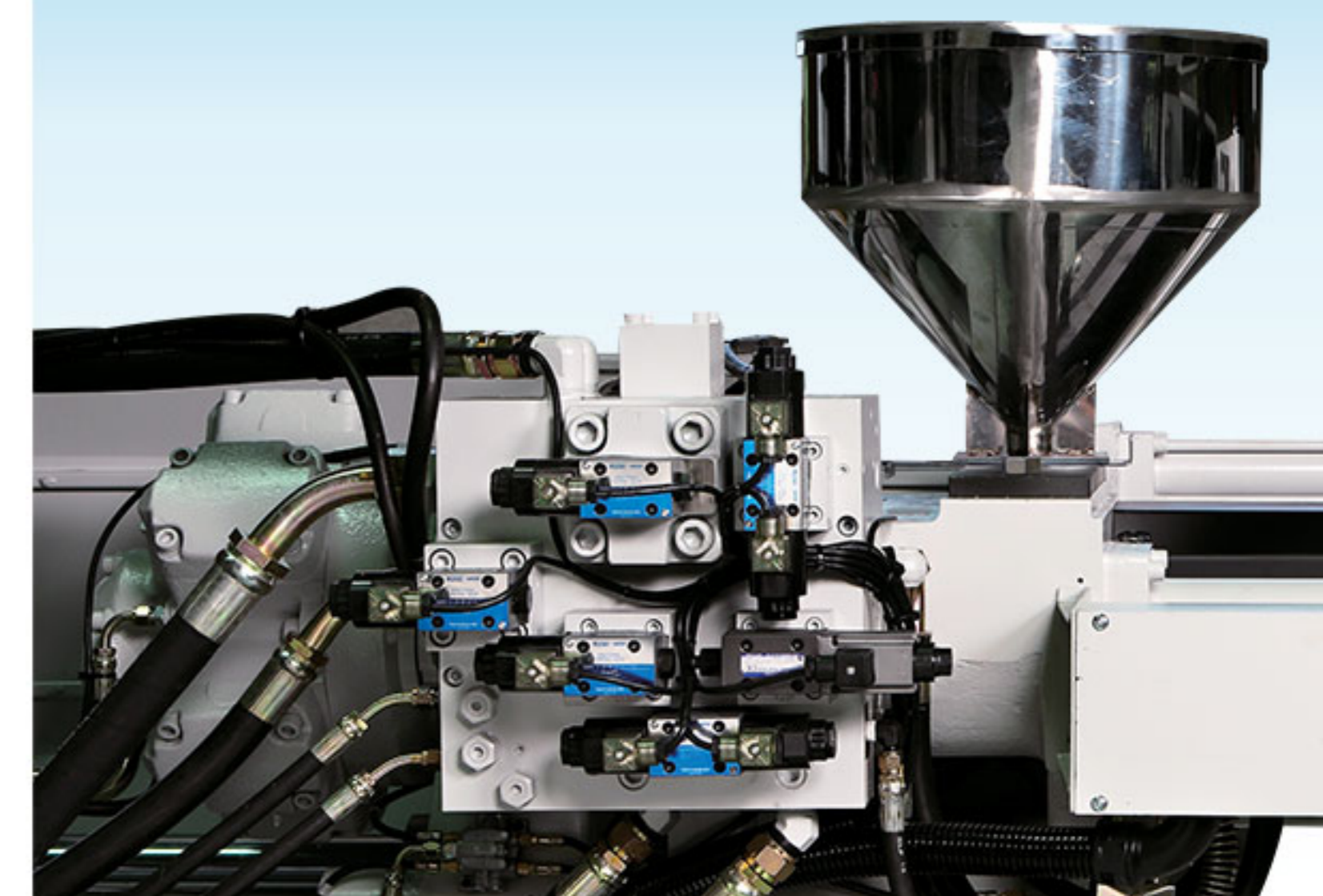

## КРУПНОГАБАРИТНЫЕ ТЕРМОПЛАСТАВТОМАТЫ С УСИЛИЕМ СМЫКАНИЯ ОТ 600 ДО 6000 ТОНН

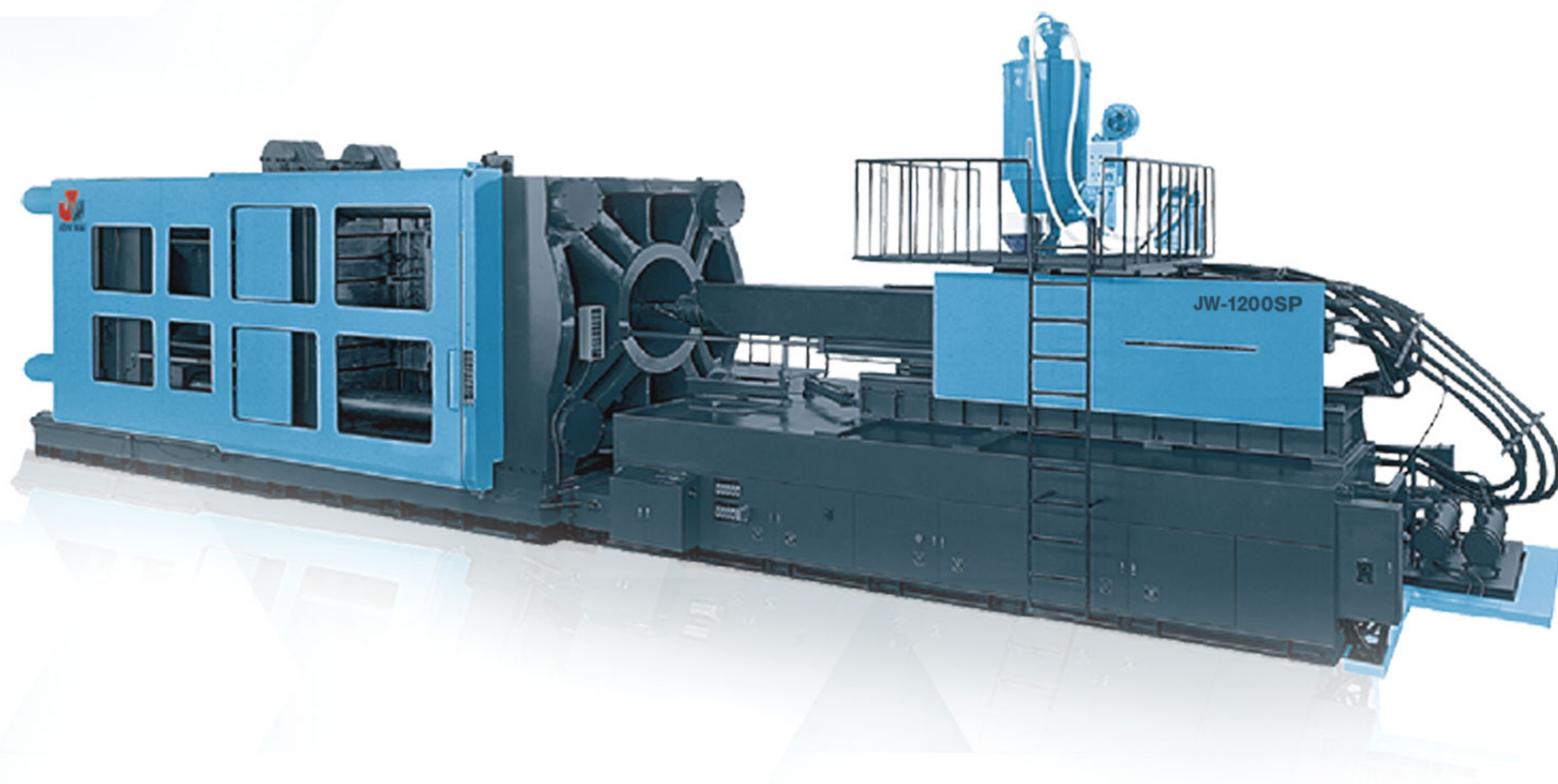

### SP-серия

- Предназначен для производства крупногабаритных изделий
- Усилие смыкания от 600 до 6000 тонн
- Пятиточечный коленно-рычажный механизм увеличенной толщины
- Различные комбинации узлов для разных литьевых задач

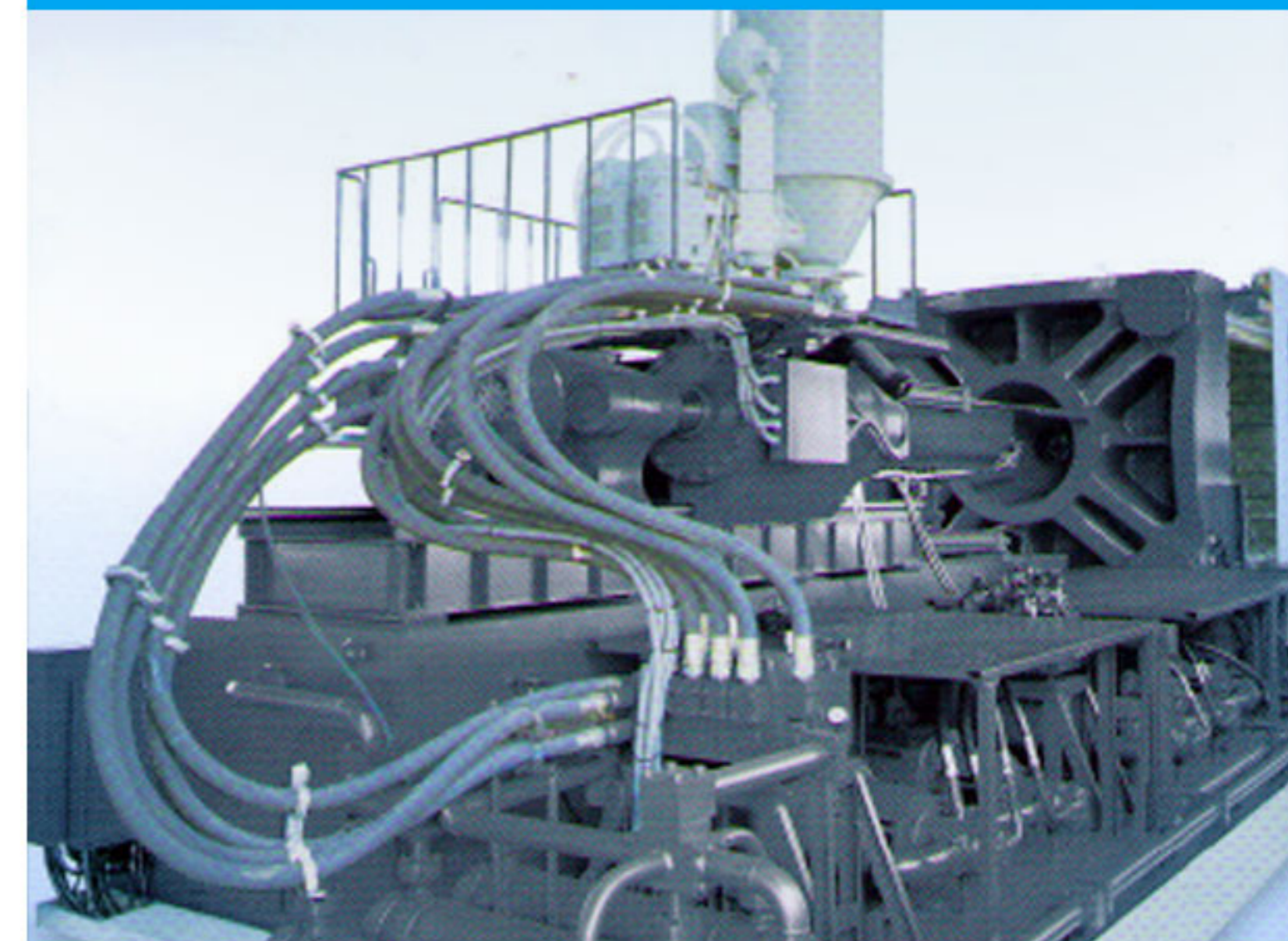



## ДВУХПЛИТНЫЕ ТЕРМОПЛАСТАВТОМАТЫ С УСИЛИЕМ СМЫКАНИЯ ОТ 850 ДО 3500 ТОНН

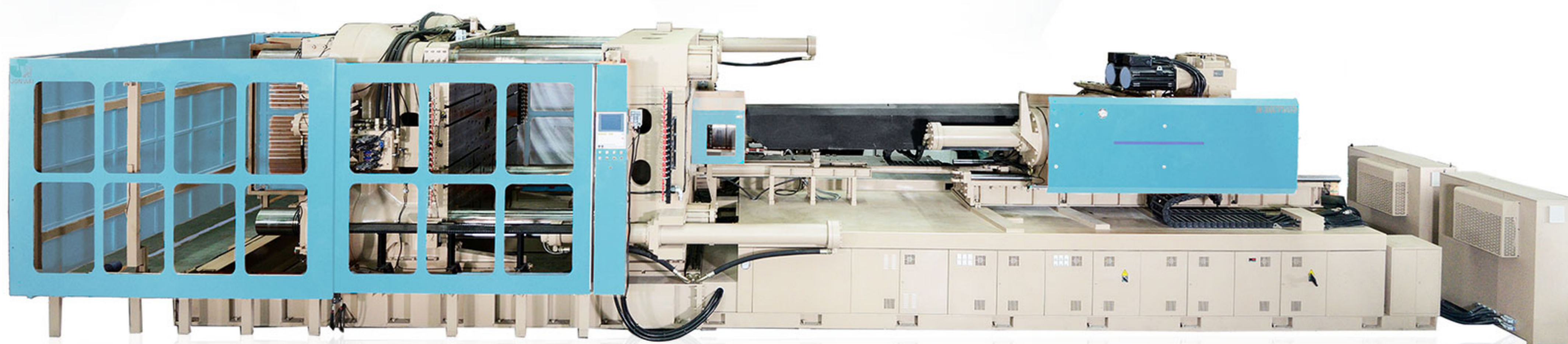

### ТР-серия

- Уникальный двухплитный механизм
- Усилие смыкания от 850 до 3500 тонн
- Предназначен для производства крупногабаритных изделий
- Запатентованная система запирания
- Экономия производственных площадей

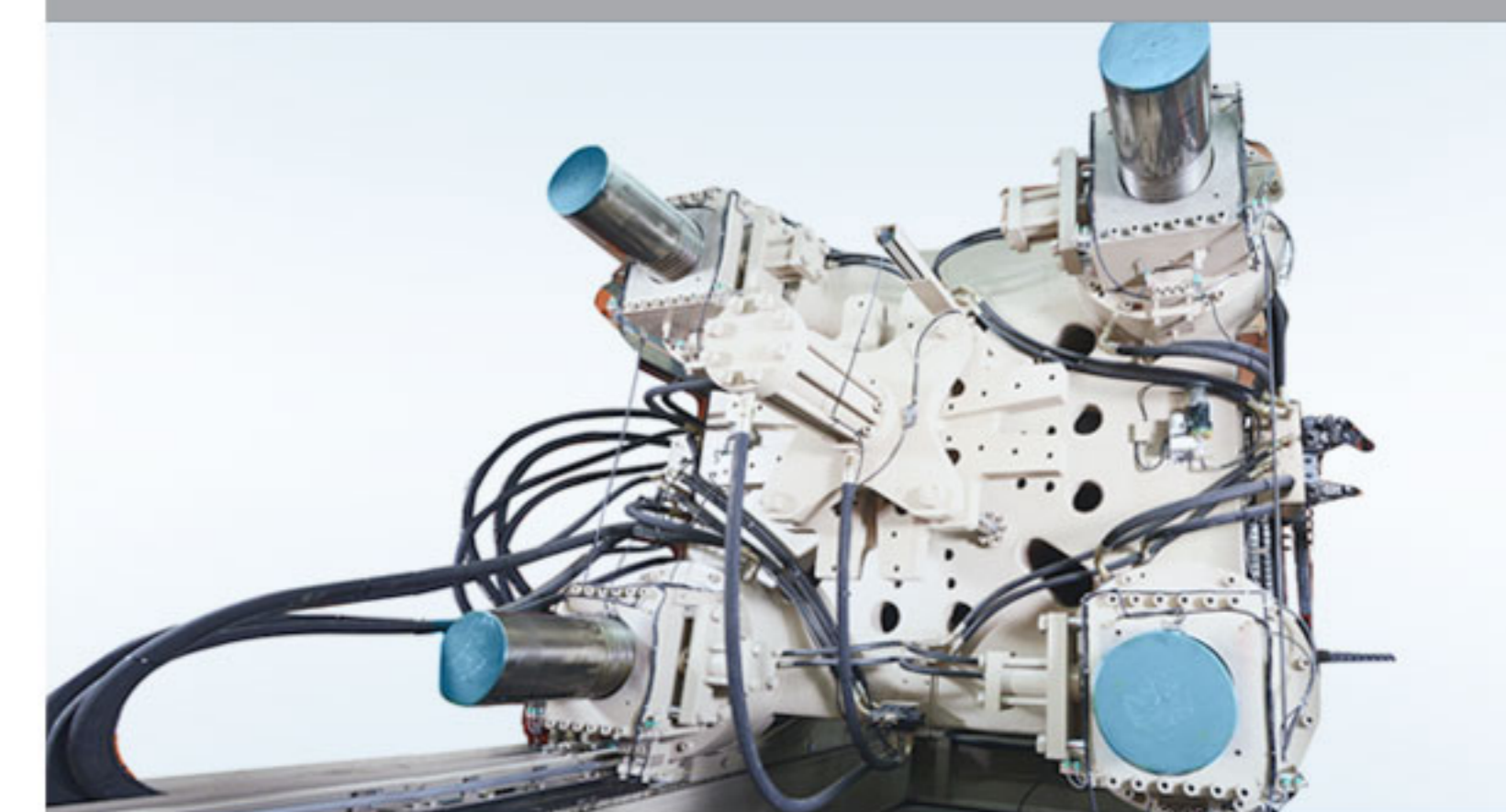
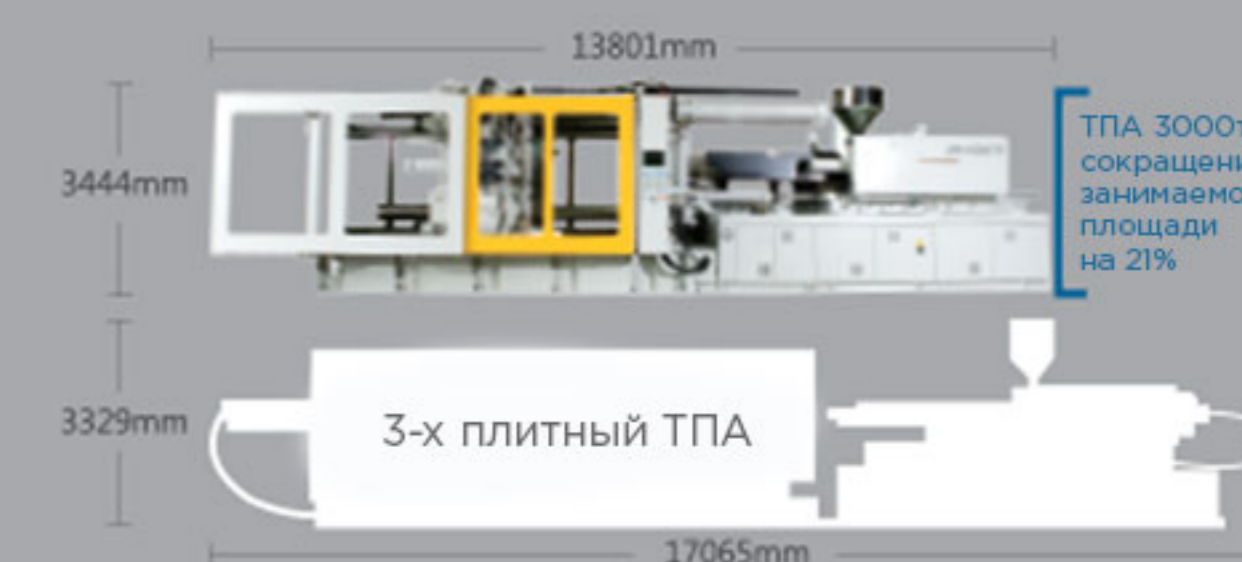

## СПЕЦИАЛИЗИРОВАННЫЕ ТЕРМОПЛАСТАВТОМАТЫ ДЛЯ ЛИТЬЯ ПЭТ ОТ 165 ДО 385 ТОНН

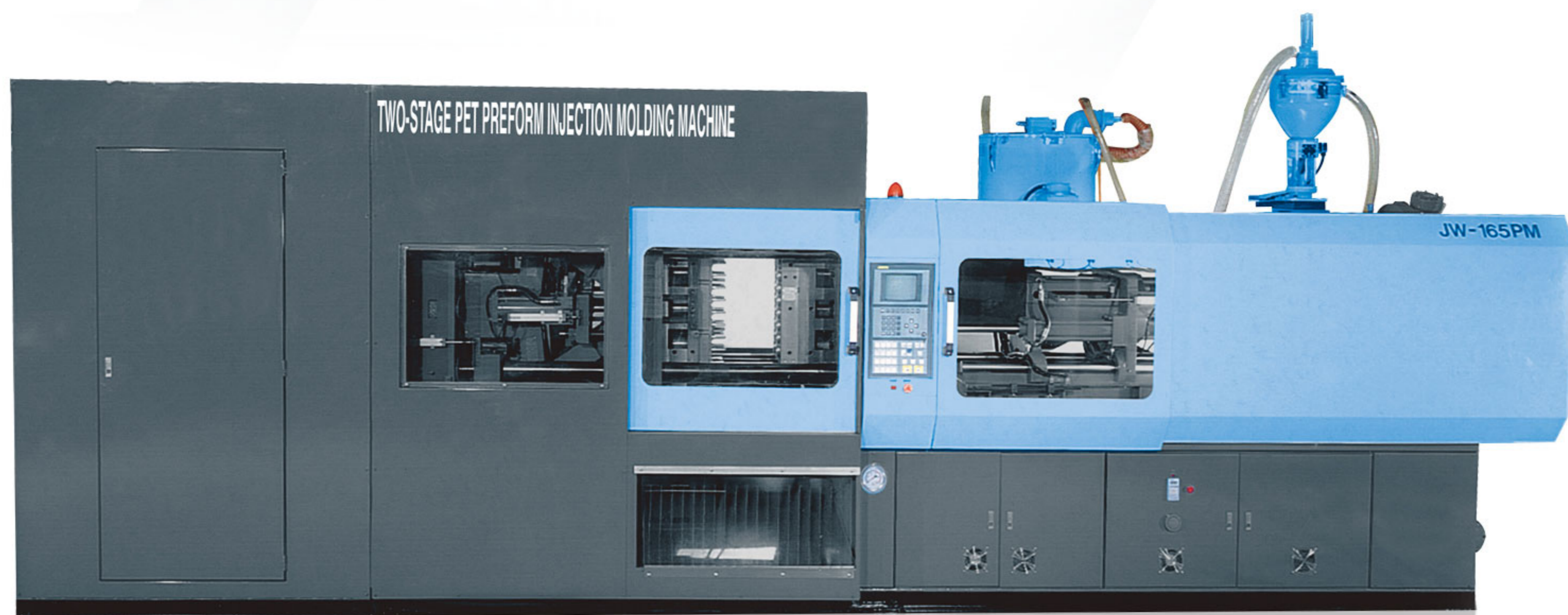

### PM-серия

- Предназначен для литья изделий из ПЭТ-материалов
- Усилие смыкания от 165 до 385 тонн
- Двухстадийный узел впрыска
- Изолированная зона узла смыкания
- Впрыск осуществляется плунжером

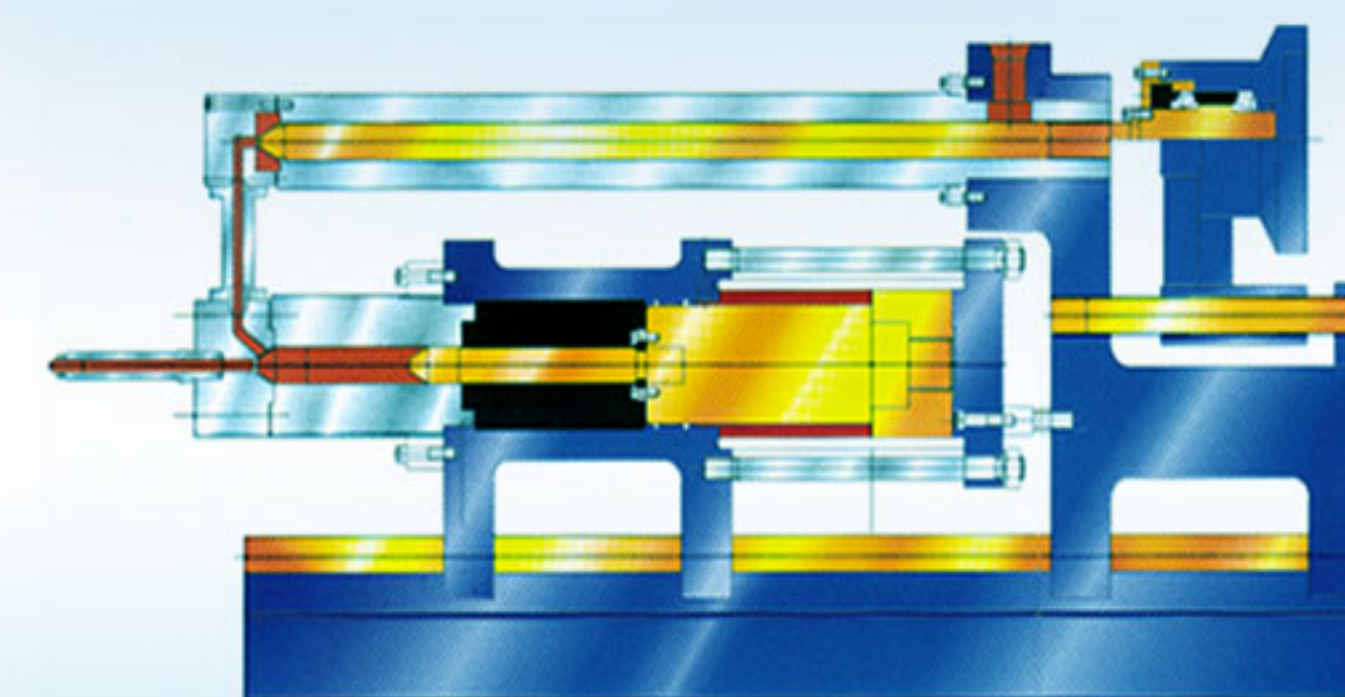

## СПЕЦИАЛИЗИРОВАННЫЕ ТЕРМОПЛАСТАВТОМАТЫ ДЛЯ ЛИТЬЯ ПВХ ОТ 180 ДО 1450 ТОНН

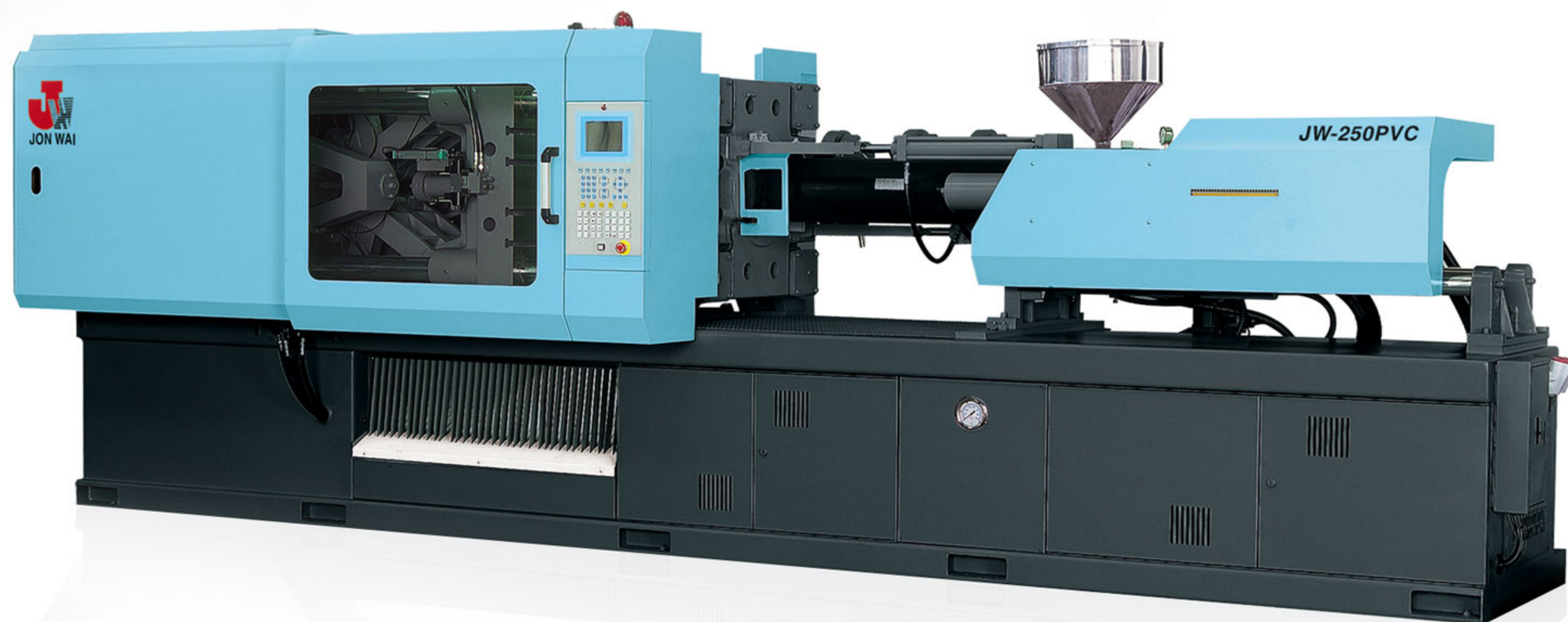

### PVC-серия

- Предназначен для литья изделий из ПВХ
- Усилие смыкания от 180 до 1450 тонн
- Специализированная конструкция шнека
- Охлаждение зоны материального цилиндра

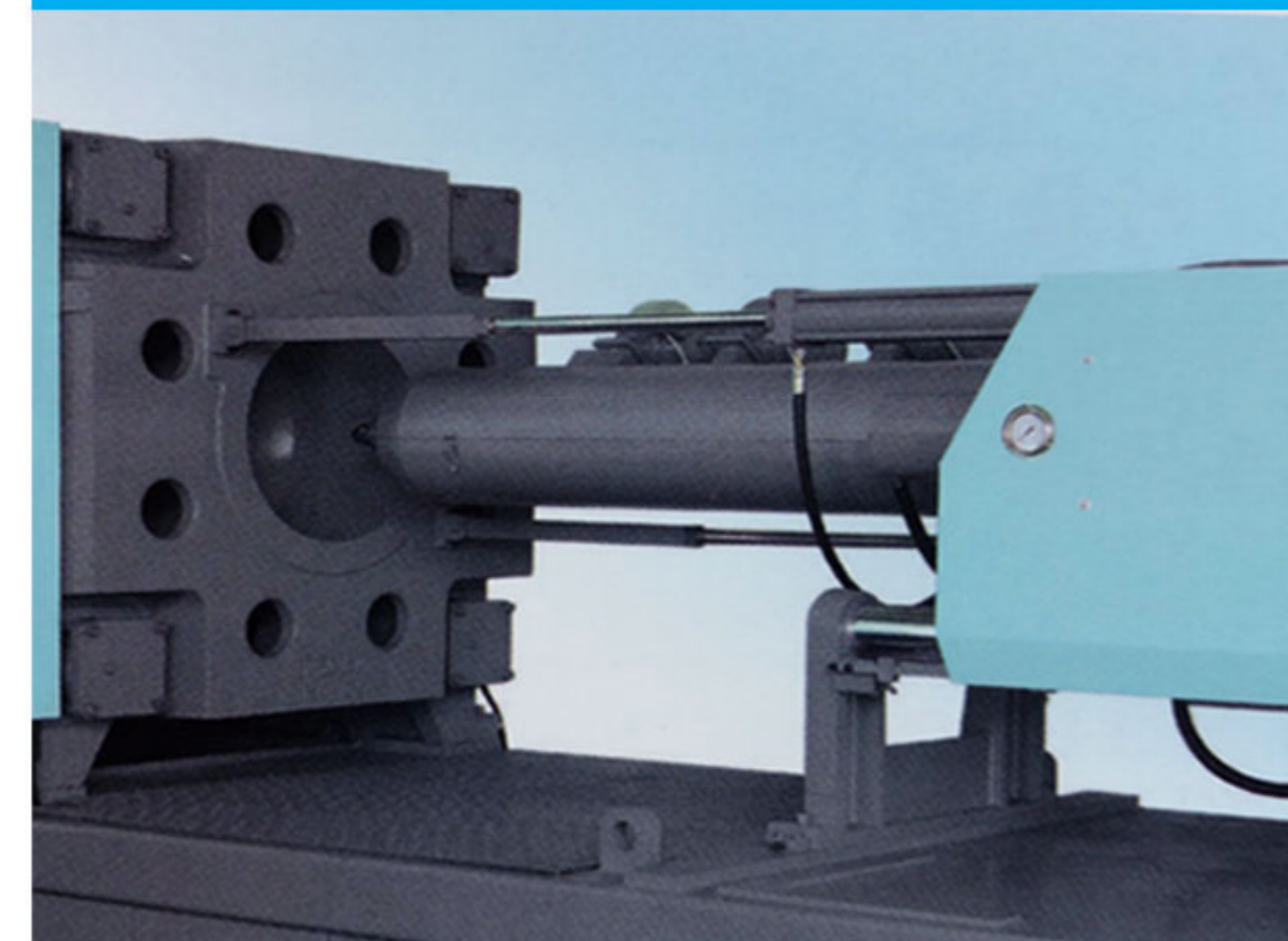

## ДВУХКОМПОНЕНТНЫЕ ТЕРМОПЛАСТАВТОМАТЫ С УСИЛИЕМ СМЫКАНИЯ ОТ 120 ДО 600 ТОНН

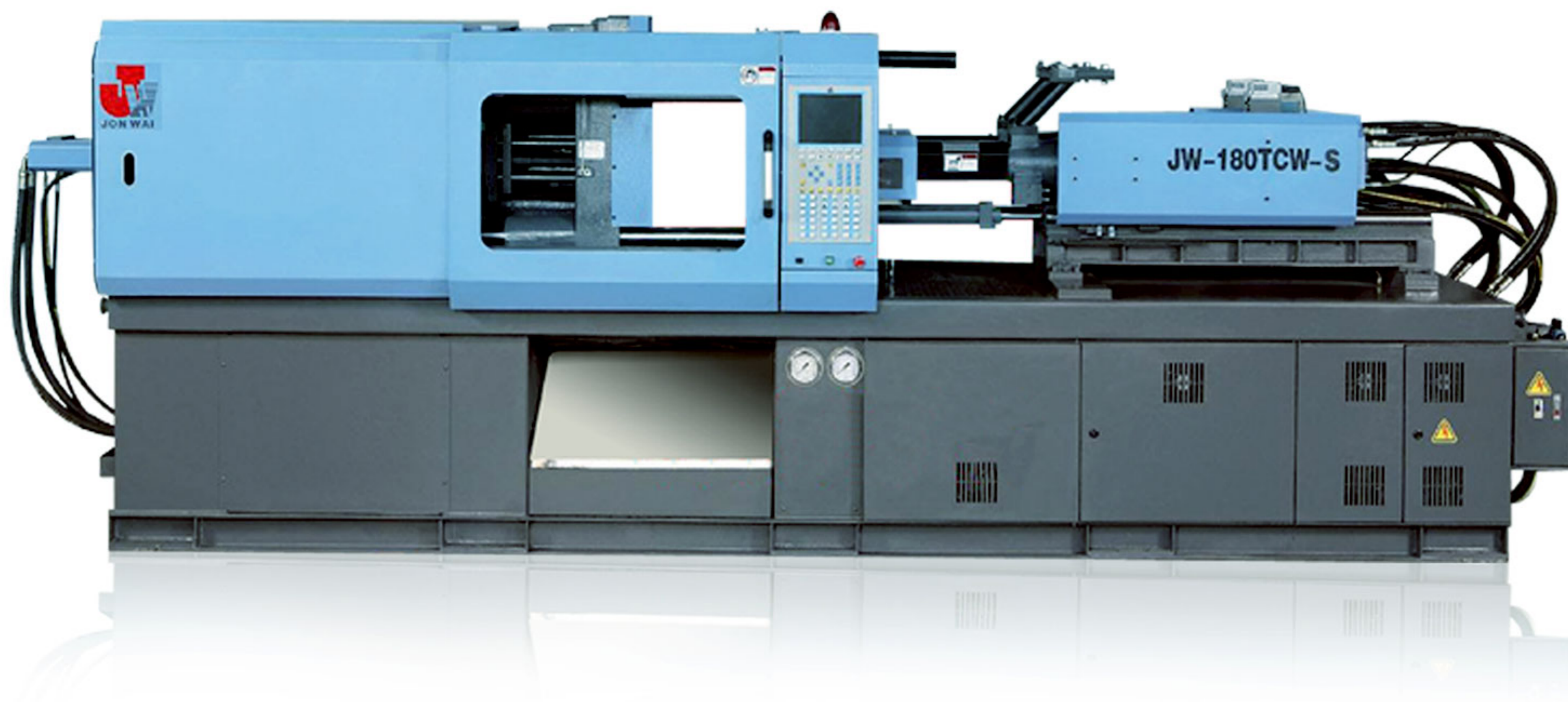

### ТСW-серия

- Предназначен для литья двухкомпонентных изделий
- Усилие смыкания от 120 до 600 тонн
- Два независимых узла впрыска
- Вертикальный поворотный стол

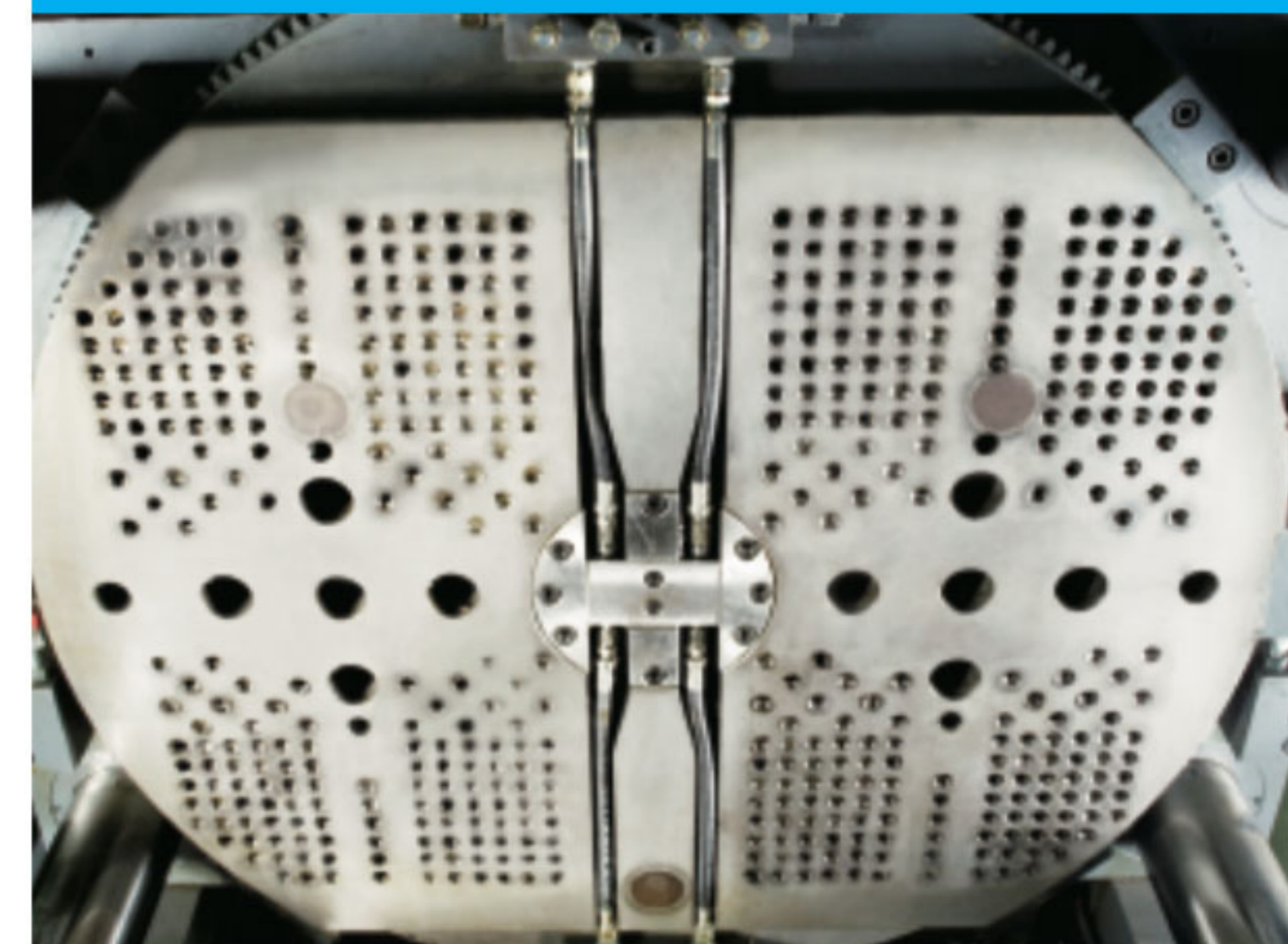

## КОНТАКТЫ:

### ЦЕНТРАЛЬНЫЙ ОФИС

ООО «Креативные машины и оснастка»

#### 📍 АДРЕС:

109316, Москва, Волгоградский пр-т,  
д. 46Б, к. 1, офис 320 (м. «Текстильщики»)

#### ☎ ТЕЛЕФОНЫ:

8 (495) 970-00-18  
8 (800) 505-81-50

#### ✉ E-MAIL:

jonwai.tpa@gmail.com

### OFFICE:

📍 11F-3, No. 30, Sec. 3,  
Taipei, Taiwan

☎ TEL: +886.2.25954867

✉ E-MAIL: infor.tw@jonwai.com.tw

### TAINAN FACTORY:

📍 No. 5, Taying, Taying Village,  
Hsin-Shih Shiang,  
Tainan, Taiwan

☎ TEL: +886.6.5999321

✉ E-MAIL: infor.tw@jonwai.com.tw



## ДЕМОНСТРАЦИОННЫЕ ПЛОЩАДКИ В РОССИИ:

### МОСКВА

ТПА с усилием смыкания от 120 до 600 тонн

### ПЕРЕСЛАВЛЬ-ЗАЛЕССКИЙ

ТПА с усилием смыкания от 850 до 2500 тонн